

Sun Special®

MÁQUINA DE COSTURA INDUSTRIAL

RETA ELETRÔNICA COM MOTOR DE PASSO MULTIFUNCIONAL

SS1967X-M-DM-QI / SS1967X-M-DM-SU

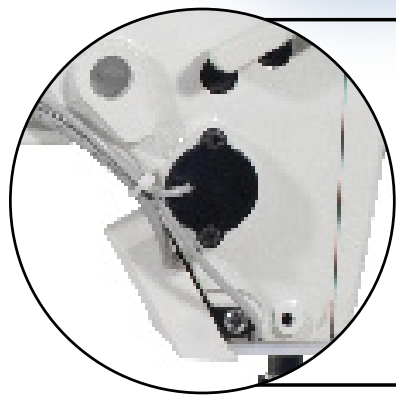

Solenóide eletrônico para abertura do tensor de linha
Embutido na parte traseira, mais estabilidade, menor desgaste e zero manutenção!

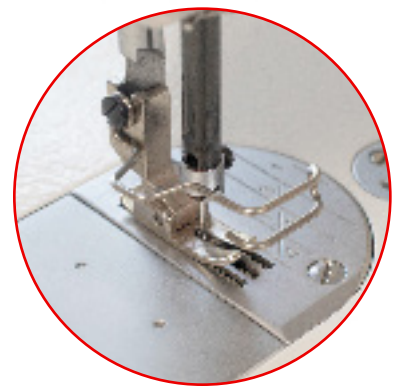

Barra de agulha teflonada:
Menor desgaste e evita resíduos de óleo

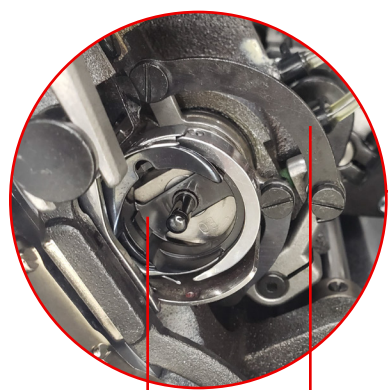

Lançadeira teflonada
Menos ruído e desgastes

Sistema de corte de 3mm, com 2 facas móveis
Evita sobra de linhas



Joelheira Eletrônica
Super leve, levante o calçador sem esforço

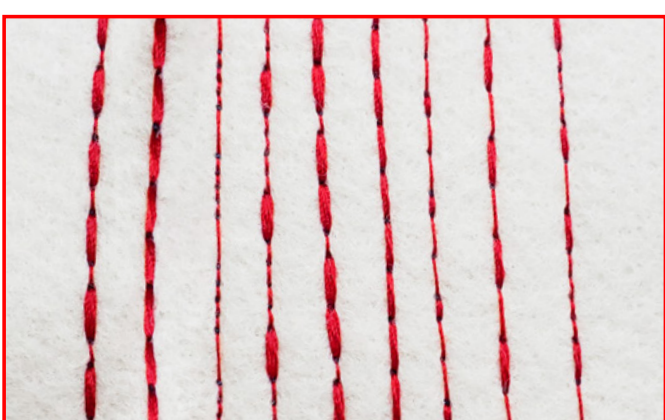

Enchedor de bobina acoplado

Painel Digital de fácil manuseio

Tamanho máx. do ponto: 6mm

Velocidade Máxima: 5000ppm

Motor Servo Direct Drive

Entrada USB para carregar smartphone

Cárter blindado, lubrificação selada
Usa apenas cerca de 200ml de óleo.

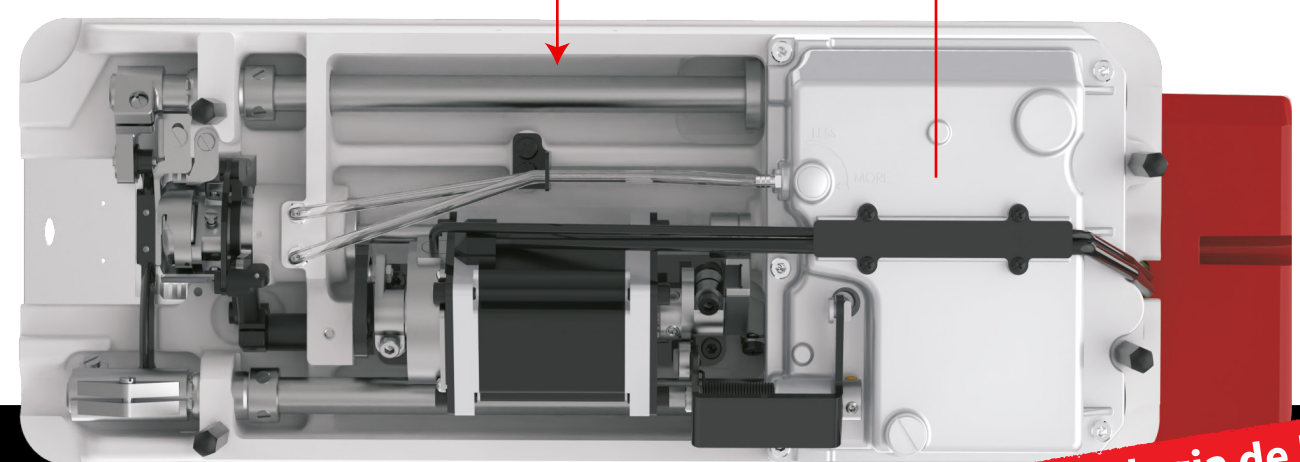

Tecnologia de baixo ruído, maior precisão e menos desgaste!

MOTOR DE PASSO MULTIFUNCIONAL ^{pl}

- 1 - Corte de linha, silencioso e preciso
- 2 - Levantamento do calçador mais silencioso
- 3 - Nove Pontos Decorativos
- 4 - Retrocesso de alta qualidade
- 5 - Controle do tamanho do ponto c/ alta precisão

SP - 11 5026-9600
PE - 11 5026-9761

Sun Special®

CE - 11 5026-9765
sunspecial.com.br